

**Protokoll der Sitzung des Rates des Pastoralen Raumes
am Dienstag, 31.03.2026,
im Pfarrheim von St. Marien, Pesch**

Anwesend: Iris Esser, Margret Görris, Gabi Hünemeyer, Marita Monz, Renate Tillmanns, Dr. Christian Wiefeling, Regine Roer-Huang, Julia Türks, Hildegard Schuster

Gäste: Pfr. Michael Druyen, Dorothee Rehaag, Andrea Schießler, Simon Weißhaupt, Dr. Rita Mielke

Entschuldigt: Manuela Pfeiffer, Simone Schmitt-Schellen, Helena Boelke, Pfr. Marc Zimmermann

Begrüßung/Einführung durch Gabi Hünemeyer

Geistlicher Impuls durch Renate Tillmanns („Osterbotschaft - Ein Funke Hoffnung“)

TOP 1: Formalia:

Es besteht von Iris Esser ein Änderungsvorschlag zum Protokoll:

Das Cäcilienfest (100-jähriges Jubiläum des M.G.V.) findet bei der Chorgemeinschaft Herrenshoff statt. Im Protokoll stand allerdings fehlerhaft „St. Georg 2026/ 2027“

Das Protokoll vom 27.01.2026 wird unter Berücksichtigung dieses Änderungsvorschlags genehmigt.

Die Tagesordnung wird bestätigt.

Ergänzung unter TOP Verschiedenes:

- Bevorstehende KV-Wahl
- Beginn der Palmweihe an Palmsonntag
- Umgang bei den Vermeldungen

TOP 2: Schwerpunkt-Thema: Arbeit und Struktur der Ortsausschüsse (Information und Austausch)

I. Vorstellung der einzelnen Ortsausschüsse und der jeweiligen Arbeitsstruktur

St. Dionysius:

Beim Gründungstermin waren viele Interessierte anwesend. Das Leitungsteam besteht aus sechs Personen. Auch ehemalige KV-Mitglieder sind beteiligt. **Ansprechpartnerin ist Frau Zettner.**

St. Marien:

Das Kernteam besteht aus sieben Personen. Die Kommunikation erfolgt über Whatsapp. **Ein Ansprechpartner muss noch mitgeteilt werden.**

St. Georg:

Es gab rege Beteiligung beim ersten Kennenlernetreffen. Viele wollen sich aber nur bei bestimmten Aktionen einbringen. Das Kernteam besteht aus fünf Personen. **Ansprechpartnerinnen sind Hildegard Schuster, Simone Schmitt-Schellen und Andrea Schießler.**

Herz Jesu:

Das Kernteam besteht aus 10 bis 11 Personen. **Ansprechperson ist Iris Esser.**

St. Andreas:

Das Kernteam besteht aus sieben Personen. Im Ortsausschuss wurden zwei Arbeitsgruppen gebildet (Pastorale und Administrative Aufgaben).

Ansprechperson ist Dr. Rita Mielke.

Viele personelle Kompetenzen aus dem alten KV St. Andreas können bei der Arbeitsgruppe „Administrative Aufgaben“ integriert werden, weil die alten KV-Mitglieder (die nicht mehr für den neuen KV kandidieren) sich dort weiter engagieren wollen. Etwas personell „schwächer“ ist bislang noch die Arbeitsgruppe „Pastorale Aufgaben“ aufgestellt.

Es gibt eine Geschäftsordnung für die Arbeit im Ortsausschuss.

Über den „Ist-Zustand“ des Ausschusses werden die aktuellen Ansprechpartner der einzelnen Orte von Kirche in Korschenbroich in naher Zukunft schriftlich informiert.

II. Ortsausschuss als gemeinsames Gremium mit pastoralen und administrativen Aufgaben; sind alle Bereiche ausreichend abgedeckt?

Pfr. Druyen betont, dass die Ortsausschüsse pastorale und administrative Aufgaben wahrnehmen sollen. Insofern sei wichtig, dass beide Kompetenzen im Ortsausschuss abgedeckt werden.

III. Kommunikation der Ortsausschüsse mit den anderen Gremien

Herz Jesu: Protokolle werden intern erstellt. Diese werden auch an Simon Weißhaupt zur Information weitergeleitet.

Informationen aus dem Rat des Pastoralen Raums sollten auch an die Ortsausschüsse weitergegeben werden. Dies ist grds. durch Mitglieder des Rates des Pastoralen Raums gewährleistet, welche sich in einem Ortsausschuss engagieren.

Unabhängig davon wird betont, dass gegenseitige Informationen der jeweiligen Ortsausschüsse auch wichtig sind. Wenn daher Protokolle an andere Ortsausschüsse weitergeleitet werden, wäre das eine sinnvolle Idee.

Vorschlag:

Die jeweiligen Protokolle sollen an leitungsteam@katholisch-korschenbroich.de geschickt werden, damit das Leitungsteam immer auf dem Laufenden ist und weiß, was die einzelnen Gemeinden gerade bewegt. Eine Weiterverteilung an andere Gremien ist möglich.

IV. Mail-Verteiler: Rat des Pastoralen Raums

Auch (ständige) Gäste des Rates des Pastoralen Raums sollen zukünftig die vorläufigen Protokolle erhalten. Sowohl die Einladungen zu den Sitzungen des Rates des Pastoralen Raumes (mit Tagesordnung), als auch die Protokolle sollen auf die Homepage gesetzt werden, um eine größtmögliche Transparenz herzustellen. Veröffentlicht werden die Protokolle zeitnah zunächst als „Entwurf“, vorbehaltlich einer späteren Genehmigung und damit verbundenen möglichen Änderungen.

TOP 3: Inventarliste (Information und Aufgabenverteilung)

Idee ist die Erstellung einer Inventarliste zur Gewinnung von Synergieeffekten (z.B. Lautsprecheranlage, Beamer, ...).

Pfr. Druyen führt aus, dass man beim Church-Desk-Programm – geht online im Sommer 2026 – zukünftig Räume und Inventar buchen können soll. Schulungen und Einführungen zur Nutzung dieses neuen Tools stehen an.

Die Körperschaft (Katholische Kirche Korschenbroich) ist Eigentümer des gesamten bisherigen Kircheninventars und kann dieses auch verleihen. Ein Bearbeitungsmodus wird noch abgesprochen.

In den Ortsausschüssen sollen die Inventarlisten erstellt werden. Sodann kann eine Gesamtübersicht erstellt werden, insbesondere mit Hinweisen, wo die Gegenstände gegenwärtig gelagert sind (

TOP 4: „Fische und Kreuze“

St. Dionysius und St. Andreas haben sich seit geraumer Zeit entschlossen, für Täuflinge und Verstorbene „Fische und Kreuze“ (aus Holz) im Eingangsbereich der Kirche aufzuhängen. Während in Kleinenbroich die Herstellung durch H. Kannen erfolgte und die Formen auch wiederverwendet wurden, wurden diese in St. Andreas durch einen Schreiner gefertigt. Die bisherige Herstellung der „Fische und Kreuze“ durch einen Schreiner erscheint aber deutlich zu teuer. Vorschlag: Die Herstellung der „Fische und Kreuze“ könnte stattdessen u. a. mit Anleitung von Fachleuten durch Messdiener oder Firmlinge im neuen Werkraum des „Katho“ erfolgen.

Es soll eine Abfrage bei den restlichen Gemeinden erfolgen, ob diese zukünftig ebenfalls „Fische und Kreuze“ im Eingangsbereich der Kirchen aufhängen wollen. Dies sollen die Ortsausschüsse klären und eine Rückmeldung geben.

PAUSE für 10 Minuten (20:35 bis 20:45 Uhr).

Wiedereröffnung der Sitzung um 20:45 Uhr.

TOP 5: Gemeinsamer Kalender

Zur Erstellung eines Jahreskalenders mit „Church-Desk“ führt Pfr. Druyen ein. Die Software bietet eine Übersicht über Veranstaltungen und Termine (aufgegliedert u. a. Pfarrfeste, Dienstpläne, konkrete Veranstaltungen für Kinder, Kirchenmusik, Vermietungen von Kirchenräumen).

Es soll gestaffelte Zugangsberechtigungen (öffentlich und nicht-öffentlich; zudem aufgeteilt nach Berechtigung, z. B. Kirchenmusiker) geben.

In den Ortsausschüssen sollen nun die feststehenden Jahrestermine gesammelt werden. Die Ortsausschüsse sollen diese Termine dann selbstständig in Church-Desk eintragen. Alle Ortsausschüsse sollen konkrete Ansprechpersonen benennen, welche für die Software Church-Desk zuständig sind. Diese Ansprechpersonen werden dann auch noch gesondert geschult.

TOP 6: Anstehende Termine und deren Vorbereitung

Karwoche und Ostern (**Information und ggf. Aufgabenverteilung**)

- **Keine Festlegungen**

Kapellenkreuzweg - **Information** durch Gabi Hünemeyer

Agape in der Osternacht (**Aufgabenverteilung**)

- Osterkerzen verteilen Hildegard Schuster und Marita Monz, ggf. noch spontane Unterstützung
- Brot stellt Manuela Pfeifer
- Wasser besorgt Renate Tillmanns
- Wein ist bereits besorgt
- Durchgekochte Eier bemalen die Messdiener
- **Alle** sollen sich bei der Agape-Feier bestmöglich beteiligen (Brot verteilen, Wein ausgeben etc.)

Fronleichnam – Pesch nach Korschenbroich (**Aufgabenverteilung**)

- Information zum Altar des Gremiums
- Es gibt eine neue Lautsprecheranlage in diesem Jahr
- Texte und Fürbitten organisieren Hildegard Schuster und Dorothee Rehaag.

TOP 7: „Fest-Jahr 2026“ (Fusion) - Beratung und erste Überlegungen

Gemeinsame Aktionen (z.B. aus dem Themenspeicher) zum Festjahr der Gemeinschaft.

Idee Dr. Rita Mielke: Mitsingfest in einem Zelt für Jung und Alt (Kirchenlieder und sonstige Lieder), Gemeinschaftsgefühl, mit Getränken. Im Pescher Zelt könnte im Oktober die Veranstaltung stattfinden (das Zelt bleibt nach dem Schützenfest immer zwei Wochen stehen). Liedtexte über Beamer. Möglich wären: 09. oder 10.10.2026.

Idee Magret Görris: Pfarrei-Radfahrt.

TOP 8: Verschiedenes

Bevorstehende KV-Wahl (Simon Weißhaupt):

Der Wahlvorstand besteht aus Dr. Rita Mielke, Pfr. Druyen, Simon Weißhaupt.

Briefwahl: Keine Blanko-Verteilung der Wahlunterlagen wie bei der Wahl zum Rat des Pastoralen Raums, d. h. Briefwähler müssen sich nun in eine Liste eintragen. Die konkreten ausgefüllten Briefwahl-Wahlzettel (im Kuvert) können auch nach den jeweiligen Messen am 09.05. bis 10.05.2026 an beauftragte Personen übergeben werden. Diese Personen geben dann die Briefwahl-Wahlzettel im Pfarrbüro ab.

Palmweihe zu Palmsonntag (Hildegard Schuster):

Familientaugliche Ausgestaltung (Zeitpunkt) der Palmweihe. Pfr. Druyen führt aus, dass dies terminlich nach dem Dienstplan leider nicht anders möglich gewesen war.

Zu Vermeldungen (Renate Tillmanns):

Der Kreuzweg für Familien und Kindern wurden leider zuletzt nicht angesprochen. Das sollte zukünftig besser laufen.

Gala-Abend der Messdiener (Pfr. Druyen):

24.04.2026 um 19 Uhr Benefiz-Abend im Katho St. Andy, Unterstützung durch Liedberger Landgasthaus, Eintrittskarten (wohl 20 Euro) können im Pfarrbüro oder bei Pfr. Druyen und Pfr. Zimmermann erworben werden.

Termin der nächsten Sitzung: 16.06.2026 (geistl. Impuls und Protokoll – St. Dionysius)

Ende der Sitzung um 21:28 Uhr.

Protokollführer: Dr. Christian Wiefling

Infowand (inhaltsgemäß):

Herz Jesu:

Treffen des Ortsausschusses am 03.04.2026 mit Planung des Auferstehungsgottesdienstes am Ostersonntag mit anschließendem Frühstück

St. Andreas:

Übersicht zum 7. Kapellen-Kreuzweg.

Anlage zum Protokoll:

- Übersicht Pastoraler Raum Korschenbroich
- Übersicht Gremien im Pastoralen Raum
- Übersicht Rat des Pastoralen Raumes
- Übersicht Leitung des Pastoralen Raumes

PASTORALER RAUM KORSCHENBEREICH

- EA - EHRENAMTLICHE(R)
- P - PFARRER
- VW - VERWALTUNGSLEITER
- PV - PFARRVIKAR
- HA - HAUPTAMTLICHER
- N - MITGL. NETZWERKKIRCHE

- OA - ORTSAUSSCHUSS
- NETZWK - NETZWERKKIRCHE
- X - GEMEINMITGLIED

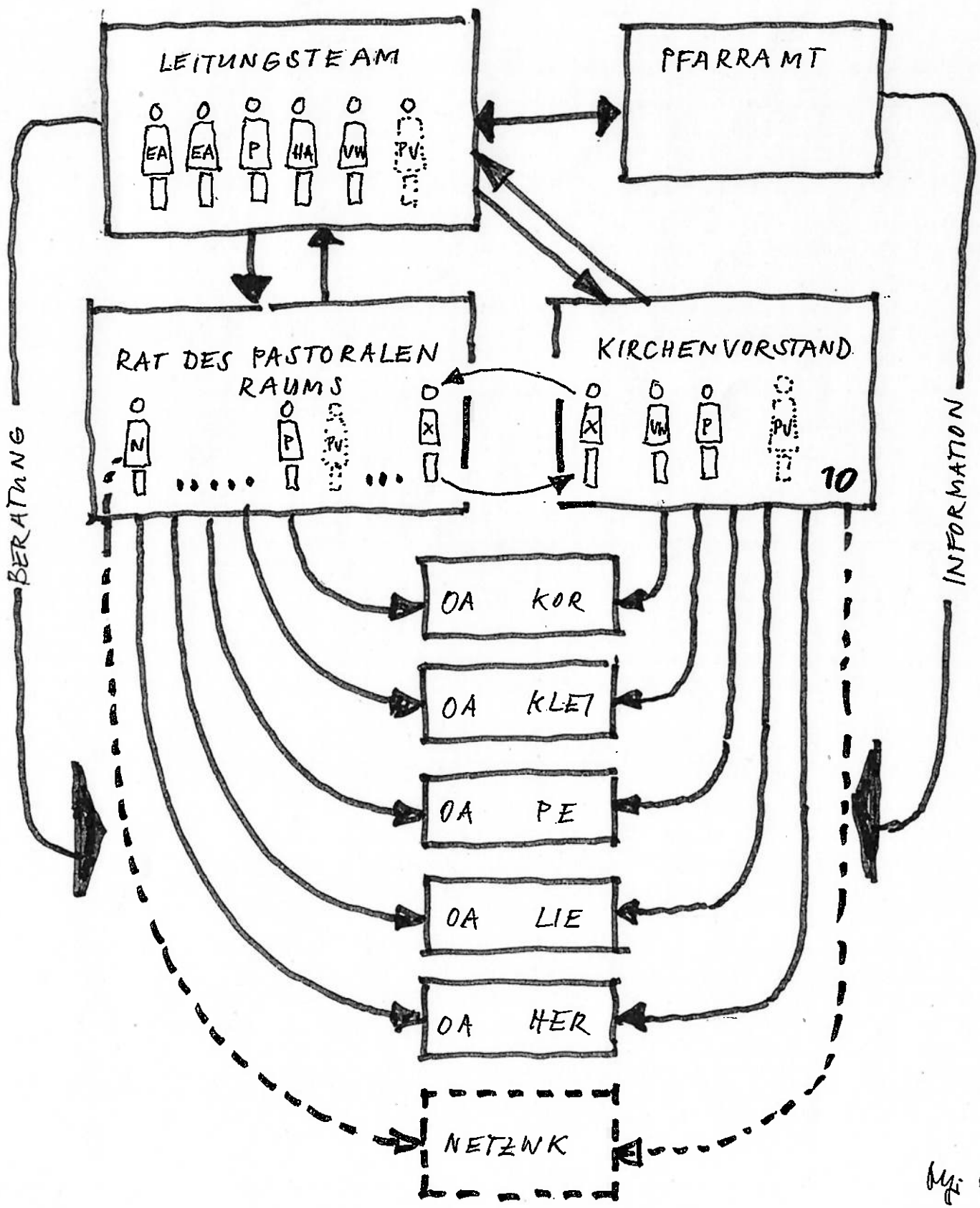

Mj: 03/20

Leitung des Pastoralen Raumes

